

## 110.008.079

Productnummer:	110.008.079
Naam:	1,5 balg zuignap, Ø8mm
Maat:	Ø 8 mm
Kracht:	0,58 N (HF)
POF (Pull of Force):	3,01 N
Slag:	3,5 mm
Aansluiting:	Zonder nippel
Gewicht:	0,4 gr.

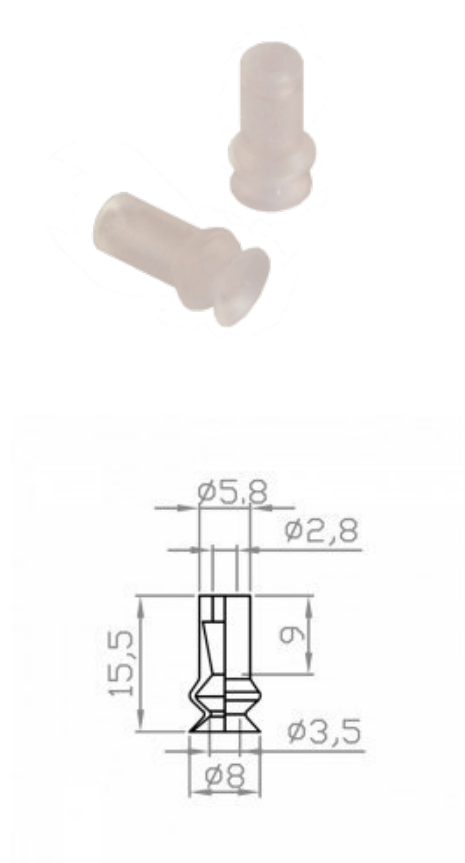

### Materiaal

SI, Siliconen 50° Shore A (transparant wit) - (.02)

### Gerelateerde producten

Deze PDF is gedownload op 21-11-2024.

Aan de informatie in deze PDF kunnen geen rechten ontleend worden mbt afbeelding, maatvoering en prijzen.

